

Røykgass og transportvifte MT Arr.4 SWING OUT

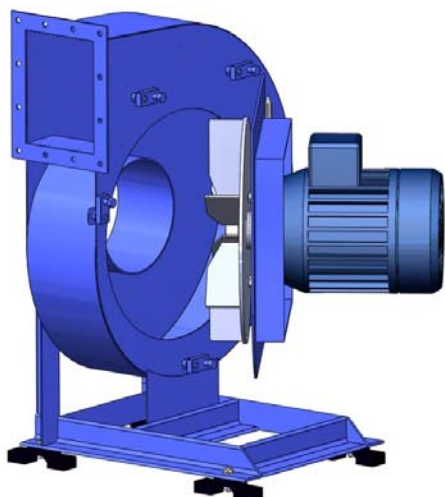

MT viftene er spesielt konstruert for å tilfredsstille kravene til en industrivifte. Med SWING-OUT luke kan viften enkelt inspiseres og rengjøres for smuss som kan feste seg innvendig i viftehus og på rotor.

Kapasitetsområdet for direkterevet utførelse er fra 50 m³/h til 7000 m³/h og viftene egner seg godt for røykgasser, eksos, støvholdig luft, samt flistransport. Som standard leveres viftene i grunnet og lakkert utførelse, men kan også leveres epoxybehandlet, galvanisert, rustfri eller syrefast utførelse.

Tilleggsutstyr som fleksible mansjetter, vibrasjonsdempere, drengplugg, gnistsikring osv.

Målskisse

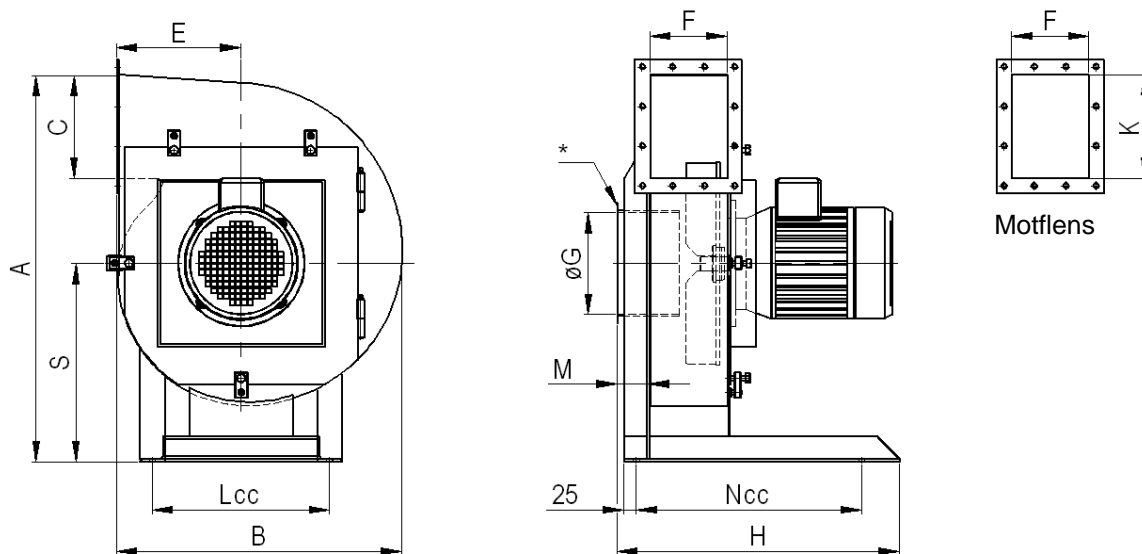

Måltabell

*Flens på innsug er standard fra og med str.250

Type	A	B	C	E	F	øG	H	K	Lcc	M	Ncc	S	Vekt, kg
75	-	290	78	127	65	75	-	80	-	40	-	-	8
100	457	336	105	148	75	100	~380	107	205	50	305	241	20
125	529	395	127	173	95	125	~430	129	230	50	330	275	25
150	597	448	152	195	115	150	~480	154	230	57	380	305	40
175	684	508	178	220	133	175	~550	180	270	57	450	350	50
200	763	564	203	246	152	200	~600	205	320	60	500	392	65
250	933	679	254	296	190	250	~650	257	350	64	550	482	80

Retten til målforandring uten forutgående varsel forbeholdes. NB! Oppgitt vekt er eks. motor.

Pos. tabell.

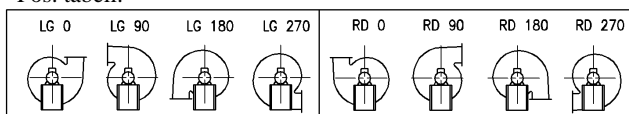

Sett fra driftside.