

# Røykgass og transportvifte MT Arr.4

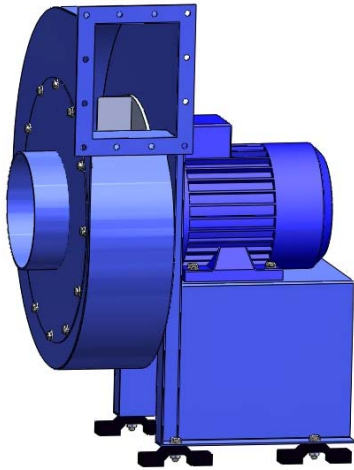

MT viftene er spesielt konstruert for å tilfredsstillere kravene til en industrivifte. Kapasitetsområdet for direkte-drevet utførelse er fra 50 m<sup>3</sup>/h til 7000 m<sup>3</sup>/h og viftene egner seg godt for røykgasser, eksos, støvholdig luft, samt flistransport. Som standard leveres viftene i grunnet og lakkert utførelse, men kan også leveres epoxybehandlet, galvanisert, rustfri eller syrefast utførelse. Tilleggsutstyr som fleksible mansjetter, vibrasjonsdempere, drengplugg, gnistsikring osv.

Målskisse

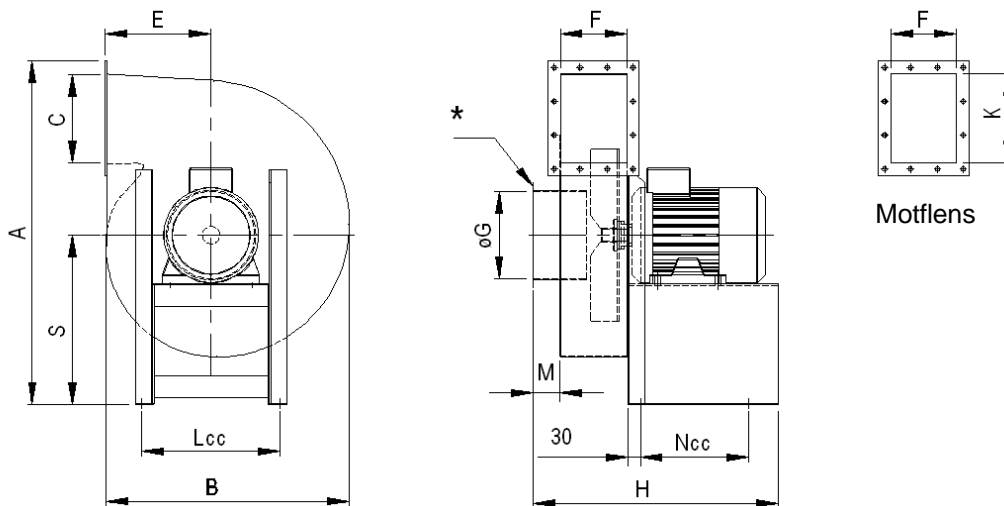

Måltabell

\*Flens på innsug er standard fra og med str.250

Type	A	B	C	E	F	øG	H	K	Lcc	M	Ncc	S	Vekt, kg
75	-	290	78	127	65	75	-	80	-	40	-	-	8
100	457	336	105	148	75	100	349	107	205	50	130	241	20
125	529	395	127	173	95	125	399	129	230	50	160	275	25
150	597	448	152	195	115	150	446	154	230	57	170	305	40
175	684	508	178	220	133	175	504	180	270	57	210	350	50
200	763	564	203	246	152	200	566	205	320	60	250	392	65
250	933	679	254	296	190	250	610	257	350	64	250	482	80

Retten til målforandring uten forutgående varsel forbeholdes. NB! Oppgitt vekt er eks. motor.

Pos. tabell.

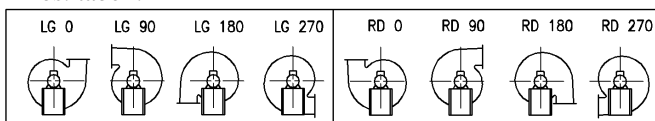

Sett fra driftside